

PREVENCIÓN DE RIESGOS LABORALES

TEMA 9
ASPECTOS BÁSICOS, ANÁLISIS DE RIESGOS Y EMERGENCIAS



Servicio Andaluz de Salud
CONSEJERÍA DE SALUD

Objetivos Específicos

- ❖ Conocer los **derechos y obligaciones** de los trabajadores en relación a su Seguridad y Salud en el trabajo.
- ❖ Conocer los **principales riesgos** laborales a los que están expuestos los profesionales de los centros sanitarios, en general y del SSPA en concreto.
- ❖ Conocer la forma en que **se organiza la PRL** en los centros sanitarios del SAS.
- ❖ Conocer las principales **medidas preventivas** que pueden adoptar para hacer frente a los riesgos a los que están expuestos en su trabajo.



Conceptos generales y marco organizativo



Conceptos generales y marco organizativo

La salud es el estado de bienestar físico, mental y social completo y no meramente la ausencia de daño o enfermedad” (O.M.S.)

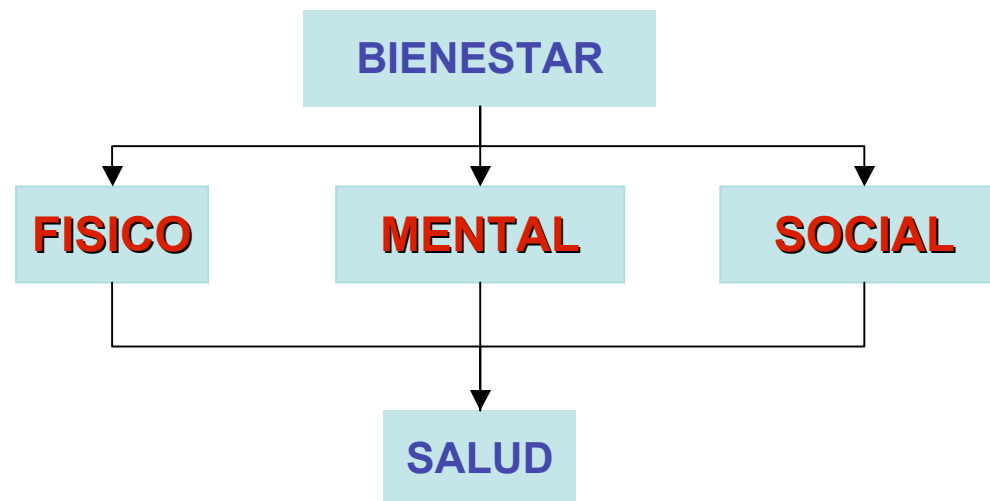

*PLANTEA UNA TRIPLE DIMENSIÓN.
UN HECHO POSITIVO: EL BIENESTAR
EL TRABAJO ES UN FACTOR SOCIAL QUE CONTRIBUYE AL DESARROLLO DE LAS PERSONAS.*



Servicio Andaluz de Salud
CONSEJERÍA DE SALUD

Conceptos generales y marco organizativo

Daños derivados del trabajo

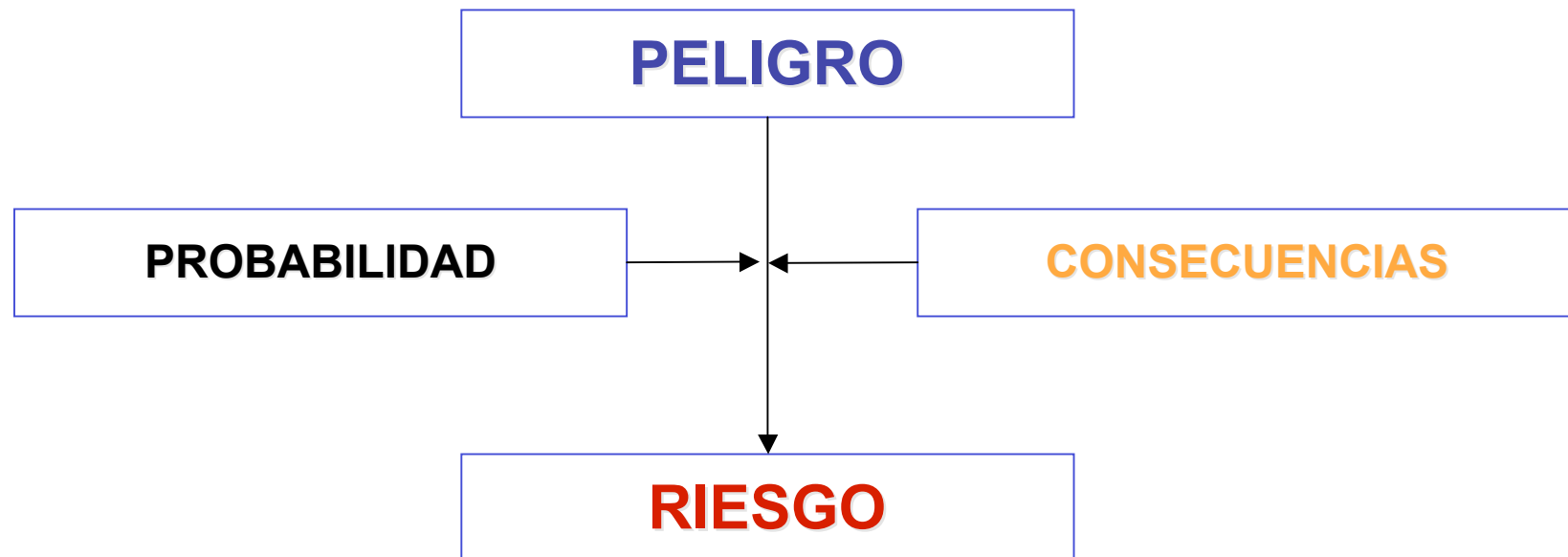

Conceptos generales y marco organizativo

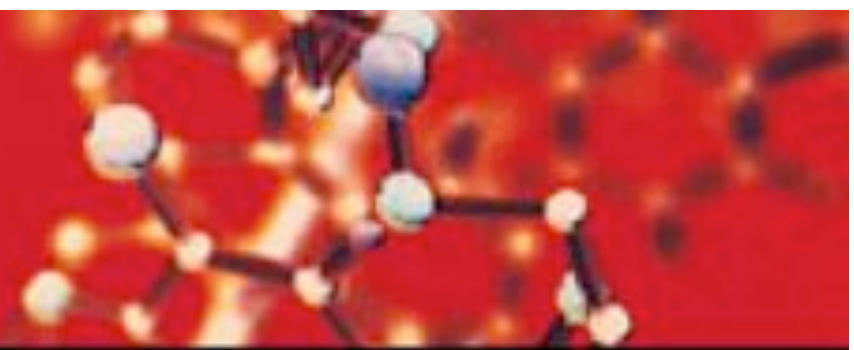

Daños derivados del trabajo

- ❖ “Se consideran daños derivados del trabajo las enfermedades, patologías o lesiones sufridas con motivo y ocasión del trabajo”
- ❖ Las materializaciones de un riesgo pueden dar lugar a daños para la salud:

 **A**ccidente

 **E**nfermedad Profesional



Conceptos generales y marco organizativo

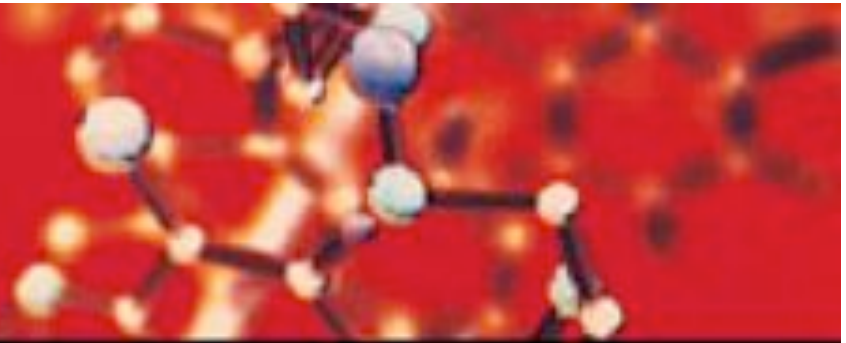

Sus orígenes se encuentran en....

- ❖ **Un mandato constitucional: Art. 40. 2 CE de “velar por la seguridad y la salud de los trabajadores”.**
- ❖ **Art. 118. A del Acta Única UE. Unificación de políticas de prevención.**
- ❖ **Reconocimiento del derecho de protección configurándose como “derecho mínimo indisponible”.**
- ❖ **Es el resultado de la trasposición de la Directiva Marco 89/391 CEE.**
- ❖ **Es norma laboral y norma básica estatutaria para funcionarios y estatutarios**

Conceptos generales y marco organizativo

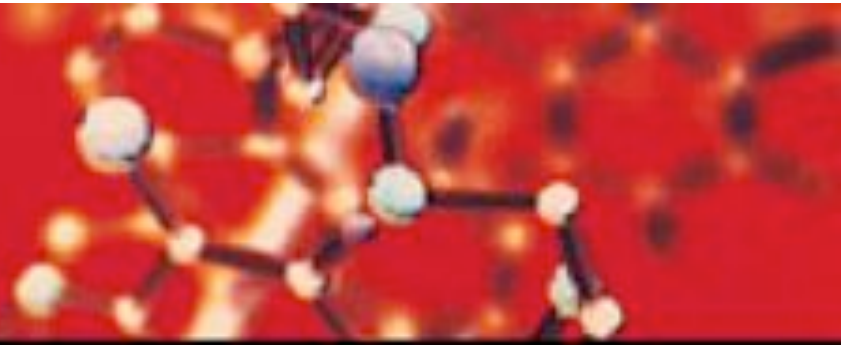

Marco normativo básico en P.R.L.

- ❖ **La Ley 31/1995 y la Ley 54/2003 de reforma del marco normativo de la prevención de riesgos laborales establecen el marco general en el que se desarrollan las acciones preventivas.**
- ❖ **Junto al Reglamento de Prevención de riesgos laborales constituyen el marco normativo básico de la prevención de riesgos laborales.**
- ❖ **En ellas se especifica la obligación de las empresas, en este caso el SAS, de garantizar la protección de la seguridad y salud de los trabajadores, desarrollando las actuaciones necesarias para evitar o disminuir los riesgos derivados del trabajo.**
- ❖ **En el marco legal se establecen los derechos y obligaciones de los/as trabajadores/as**



Conceptos generales y marco organizativo

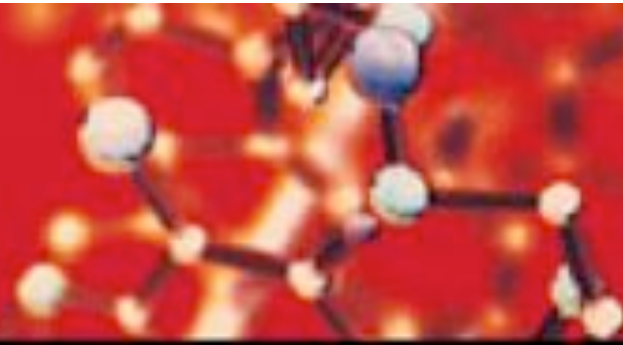

Derechos del trabajador

- ❖ Derecho a **equipos de trabajo y medios de protección** adecuados (Art. 17).
- ❖ Derecho de información, **consulta y participación** (Art. 12, 18, Cap.V: Art. 33 y sig.)
- ❖ Derecho a **formación** (Art. 19).
- ❖ Derecho a **medidas de emergencia** en empresa (Art. 20).
- ❖ Derecho a interrumpir su actividad en caso de **riesgo** grave o inminente (Art. 21)
- ❖ Derecho a que se **vigile la salud** de los trabajadores de forma periódica (Art.. 22).



Conceptos generales y marco organizativo

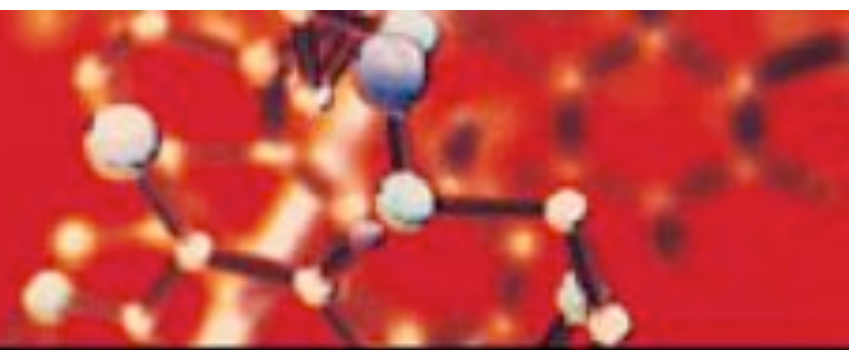

Obligaciones del trabajador

- ❖ **Velar** por su propia seguridad y salud y por la de aquellas personas a las que puede afectar su actividad profesional
- ❖ Usar **adecuadamente** máquinas, aparatos, herramientas, sustancias peligrosas, equipos de transporte o cualquier otro medio necesario para el desarrollo de su actividad.
- ❖ Usar **correctamente** los medios y equipos de protección.
- ❖ **No poner fuera de funcionamiento** los dispositivos de seguridad existentes.

Conceptos generales y marco organizativo

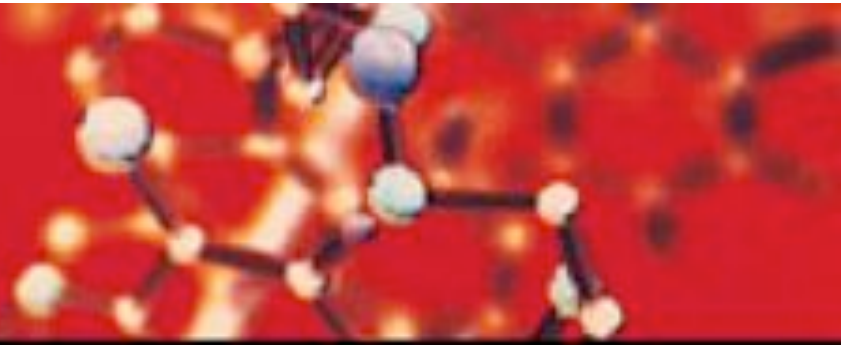

Obligaciones del trabajador

- ❖ **Informar** inmediatamente de cualquier situación que entrañe riesgos para la seguridad y la salud
- ❖ **Contribuir** al cumplimiento de las obligaciones establecidas por la autoridad competente con el fin de proteger la seguridad y la salud de los trabajadores en el trabajo.
- ❖ **Cooperar** con el empresario para garantizar unas condiciones de trabajo seguras
- ❖ **Cumplir** instrucciones adecuadas sobre riesgos y peligros antes de iniciar el desempeño de un puesto de trabajo.



Conceptos generales y marco organizativo

Trabajadores Sensibles

- ❖ **Discapacitados** el empresario estará obligado a:
 - ❖ Adaptación del puesto de trabajo
 - ❖ Accesibilidad de la empresa
 - ❖ Medidas preventivas y protección específicas

- ❖ **Embarazadas / Lactancia:**
 - ❖ Primero: adaptación del puesto de trabajo (lugar y horario)
 - ❖ Segundo: cambio del puesto de trabajo a otro compatible con su estado
 - ❖ Tercero: suspensión del contrato por riesgo

Conceptos generales y marco organizativo

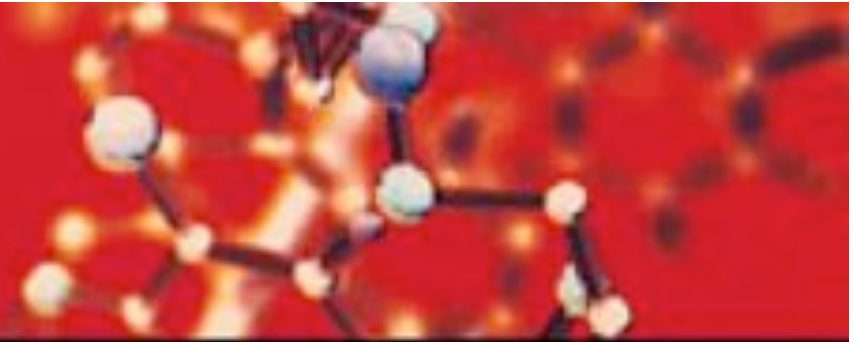

Trabajadores Sensibles

- ❖ **Menores de edad**, el empresario estará obligado a:
 - ❖ Evaluación específica atendiendo a su inmadurez, falta de experiencia...
 - ❖ Información: tanto de los jóvenes, como de sus padres respecto a los riesgos

- ❖ **Trabajadores contratados por ETT**, el empresario está obligado a:

Conceptos generales y marco organizativo

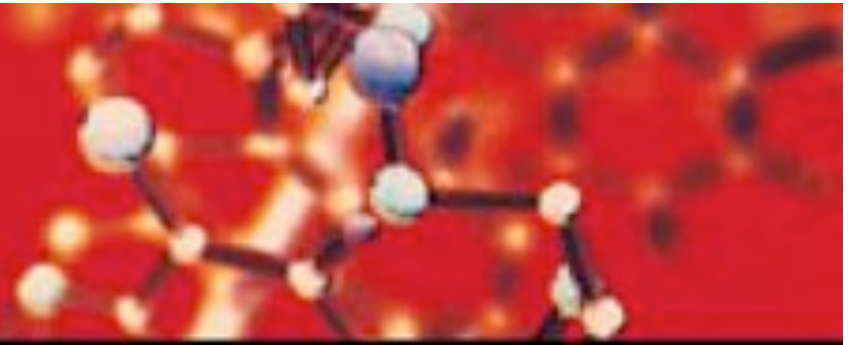

Trabajadores ETT

- ❖ **La empresa usuaria, tiene obligación de:**
 - ❖ **Informar a la ETT sobre el tipo de trabajo, riesgos y formación necesaria.**
 - ❖ **Informar al trabajador sobre los riesgos y las medidas preventivas / protección.**
 - ❖ **Verificar que el trabajador es apto (formado e informado)**
 - ❖ **Informar de la incorporación a los delegados de prevención y a los servicios de PRL**
 - ❖ **Notificar por escrito a la ETT los daños sufridos por el trabajador (si ocurre)**
 - ❖ **Asumir la responsabilidad relativa al mantenimiento de la seguridad e higiene del centro de trabajo**

Conceptos generales y marco organizativo

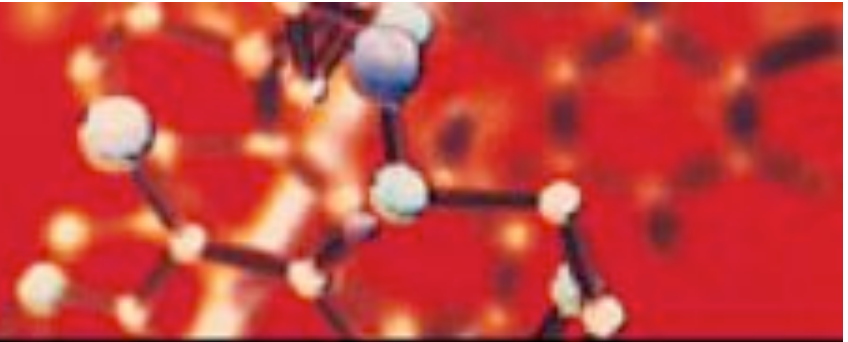

Trabajadores ETT

- ❖ **La ETT, tiene obligación de:**
 - ❖ **Formar al trabajador en PRL**
 - ❖ **Informar al trabajador sobre los riesgos del trabajo**
 - ❖ **Realizar controles de salud**
 - ❖ **Notificar a la administración competente los partes de accidentes (si se producen)**

Conceptos generales y marco organizativo

Recursos Preventivos

- ❖ **Personas** designadas por el empresario que deben estar **presentes** en la empresa
- ❖ Pueden ser **Internos**:
 - ❖ Uno o varios trabajadores designados por el empresario o miembros del servicio de prevención (Recursos preventivo propio)
 - ❖ Uno o varios trabajadores, que tengan conocimientos, cualificación y experiencias necesarias (básico), como mínimo.
- ❖ Pueden ser **Externos**
 - ❖ Servicio de prevención de Riesgos Laborales prestado por una compañía externa

Conceptos generales y marco organizativo

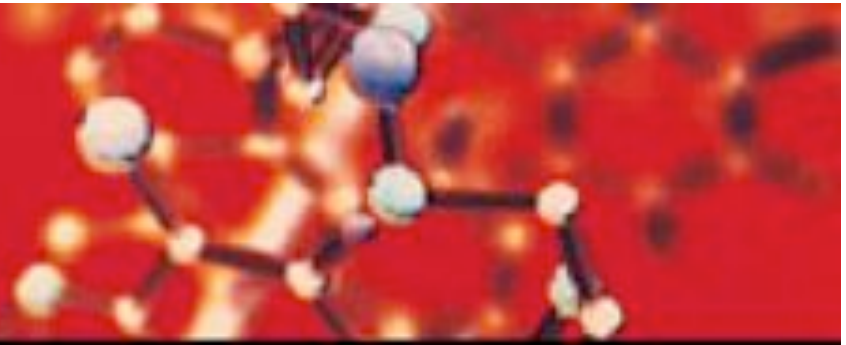

Participación de los trabajadores

A través de:

- ❖ El comité de seguridad y salud
- ❖ Los delegados de prevención

Conceptos generales y marco organizativo

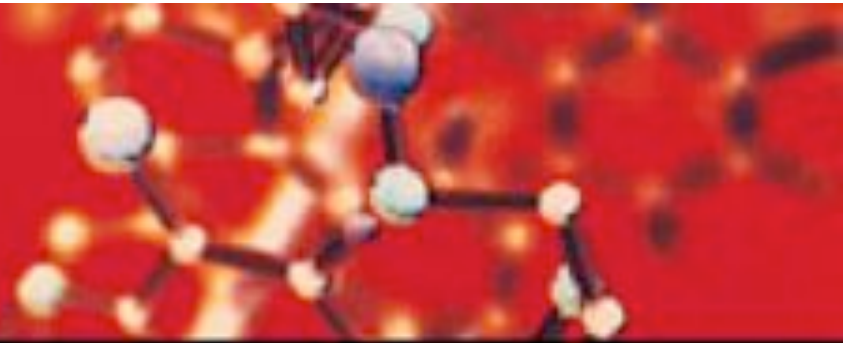

Comité de seguridad y salud

- ❖ **Obligación** en empresas de más de 50 trabajadores
- ❖ **Formado por** los delegados de personal e igual número de miembros designados por el empresario
- ❖ **Competencias:**
 - ❖ Promover iniciativas sobre métodos y procedimientos para que la PRL sea efectiva.
 - ❖ Participar en la elaboración, puesta en práctica y evaluación de los planes y programas de PRL

Conceptos generales y marco organizativo

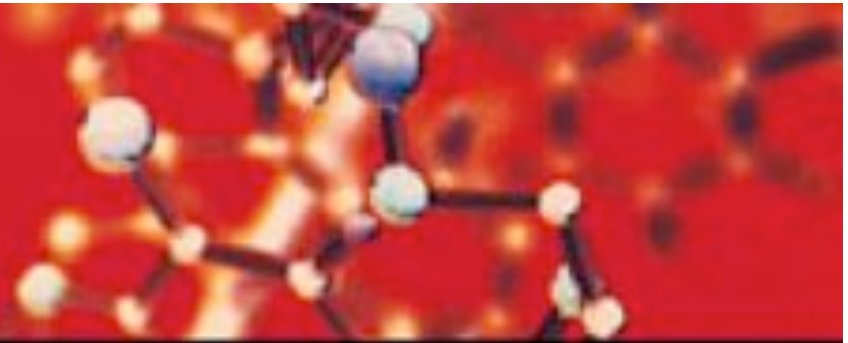

Composición del Comité de seguridad e higiene

Hasta 30	1 miembro delegado de PRL
Entre 31 y 49	1 miembros (trabajadores) + 1 miembros (empresario)
Entre 50 y 100	2 miembros (trabajadores) + 2 miembros (empresario)
Entre 101 y 500	3 miembros (trabajadores) + 3 miembros (empresario)
Entre 501 y 1000	4 miembros (trabajadores) + 4 miembros (empresario)
Entre 1001 y 2000	5 miembros (trabajadores) + 5 miembros (empresario)
Entre 2001 y 3000	6 miembros (trabajadores) + 6 miembros (empresario)
Entre 3001 y 4000	7 miembros (trabajadores) + 7 miembros (empresario)
A partir de 4001	8 miembros (trabajadores) + 8 miembros (empresario)

Conceptos generales y marco organizativo

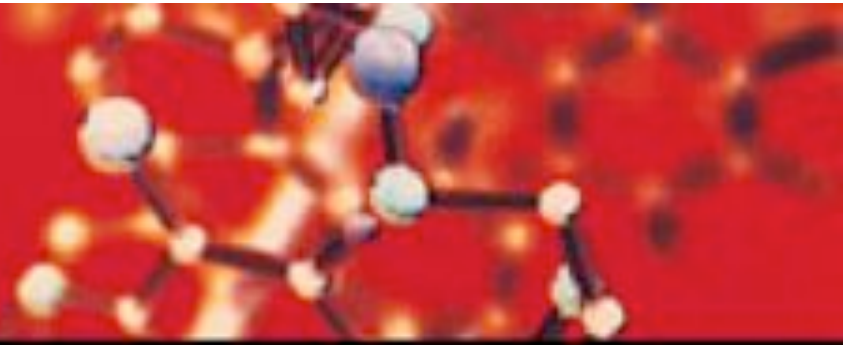

Competencias de los Delegados de Prevención

- ❖ **Colaborar** con dirección de la empresa en mejora acción preventiva.
- ❖ **Promover** y fomentar la **COOPERACIÓN** con los trabajadores en la ejecución de la normativa sobre PRL.
- ❖ **Ser consultados** por el empresario.
- ❖ Ejercer **labor de vigilancia y control** sobre cumplimiento de normativa de prevención de riesgos laborales.